



MUCHAS VECES LA CLAVE ESTÁ EN CÓMO SE MUESTRA EL MENSAJE. El diseño del e900, con sus líneas ligeramente inclinadas, hacen de este tótem un producto ergonómico e innovador.

Puede integrar pantallas de 43" en vertical, y de 22" en horizontal. Si se opta por la de 22" horizontal, es posible incorporar componentes como impresoras de tickets, webcams o lectores RFID. El e900 es una herramienta de comunicación eficaz, ya que permite combinar información interactiva con paneles retroiluminados en formato A1.

El e900 puede configurarse a medida. Su diseño y su bajo coste hacen esta estructura ideal para soluciones removibles que sólo necesiten albergar un PC y un componente electrónico (como un RFID o tarjeta de fidelización, para aplicaciones conectadas a redes sociales). Además ofrece un gran espacio publicitario.



PERFIL DE PRODUCTO

Fabricante: Grupo EOS Ibérica
Origen: Fabricado y ensamblado en España.
Producción:
 > De 4 a 5 semanas (tiempo estimado).
Material:
 > Chapa de acero al carbono de 2 a 4 mm.
Bridas interiores:
 > Galvanizadas y/o PVC.
Acabado:
 > Pintura epoxi de alta resistencia.
Dimensiones:
 1702x700x660mm.
Peso estructura:
 70Kg.

ESPECIFICACIONES ESTÁNDAR

Formato pantalla
 > 43" en vertical.
Pantalla
 > LCD/LED Industrial Open Frame.
Salida de vídeo
 > HDMI o SVGA.
Protección pantalla
 > Cristal Antivandálico 3+3.
Estanqueidad y sellado
 > IP42
Accesos
 > 1 puerta con cerradura de seguridad.
Conexiones
 > Regleta interna con interruptor I/O.

Color de estructura ● Gofrado.

COMPONENTES OPCIONALES

PC Industrial Fanless
 > Atom / Celeron / i5.
Sistema Operativo
 > Windows o Linux.
Conexiones Externas
 > RJ45/IEC/ Interruptor I/O.
Regleta de protección
 > SAI de 6 tomas/15 min.
Personalización
 > Vinilo de corte/ Imagen digital.
Pintura o Aerografía
 > Customización Color RAL.

ADAPTACIONES OPCIONALES

Sistema de refrigeración
 > Ventilación forzada.
Comunicaciones
 > Antena Wifi externa.

VALORES DE PRODUCTO

> Versatilidad en integración de formatos de pantalla LCD y paneles de retroiluminación.
 > Gran visibilidad y espacio para personalizar.
 > Integración de multitud de componentes.
 > Ergonomía y Diseño.
 > Protección antivandálica.

MEDIDAS DE PRODUCTO Y VERSIONES DE PRODUCTO

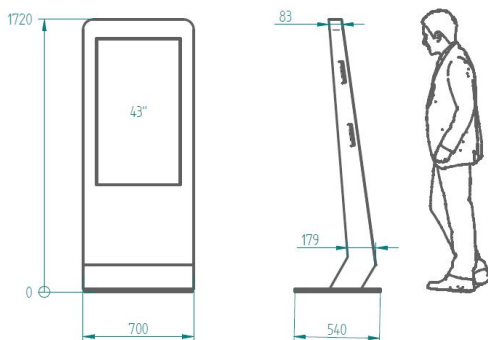

APLICACIONES MÁS HABITUALES

> Punto de información de interior.
 > Parques industriales.
 > Directorio de salas multiusos y cines.
 > Video-matón.
 > Digital Signage.
 > Gimnasios.
 > Centros Comerciales.

REFERENCIAS ALTERNATIVAS

> eDirectorio.
 > eTotem.

SECTORES MÁS HABITUALES

> Turismo, hostelería y restauración.
 > Museos y bibliotecas.
 > Admon. públicas (eAdministración, organismos oficiales, corporaciones).
 > Banca y seguros.
 > Logística y transporte.
 > Deportes y ocio (cines).
 > Banca electrónica.
 > Comunicación, publicidad y marketing.

CASOS DE ÉXITO



DETALLE



CASO DE ÉXITO



DETALLE

