

TECNOLOGÍA A TAMAÑO REDUCIDO. Este terminal permite organizar información, control de accesos, identificación de personal o la interacción del usuario mediante una pantalla táctil de 12,1”

El eAccess está diseñado para colocar en exteriores. Se puede fabricar en Inox 3/16 orientado especialmente para zonas marítimas. Cuenta con una puerta que facilita la instalación y el mantenimiento. Se adapta a cualquier pared mostrando contenidos con los que el usuario puede interactuar.

Además, el eAccess puede personalizarse en cualquier color de la gama RAL y/o con vinilos de corte, imagen digital y calado para adaptarlo a la imagen corporativa del cliente.



PERFIL DE PRODUCTO

Fabricante: Grupo EOS Ibérica.
Origen: Fabricado y ensamblado en España.
Producción:
 > De 4 semanas (tiempo estimado).
Material:
 > Chapa de acero al carbono de 1,5 / 5 mm.
Bridas/Sujecciones interiores:
 > Chapa galvanizada.
Acabado:
 > Pintura epoxi de alta resistencia.
Estanqueidad y sellado:
 > IP65.
Dimensiones:
 550x430x112 mm.
Peso estructura:
 20Kg.
Uso:
 > Exterior.

ESPECIFICACIONES ESTÁNDAR

Pantalla:
 > LCD Industrial 24/7 Alto lumínica (*)
Resolución de pantalla:
 > 12,1”, 4:3 (wide / horizontal).
Número de pantallas:
 > 1.
Salida de video:
 > HDMI, DVI, SVGA.
Protección pantalla:
 > Cristal Antivandálico 3+3 mm.
Accesos:
 > 1 Puerta con cerradura de seguridad.
Conexiones:
 > Regleta interna con interruptor I/O.
Color de estructura Blanco 9003 liso.
 (*)El sol no puede incidir directamente sobre la pantalla

COMPONENTES OPCIONALES

Pantalla Táctil:
 > Tecnología IR 3mm o Capacitiva 6mm.
PC Industrial Fanless:
 > Atom /Celeron, i3, i5, i7.
Sistema Operativo:
 > Android, Windows o Linux.
Conexiones externas:
 > RJ45/IEC/ Interruptor I/O /Antena Wifi.
Cuadro eléctrico:
 > Borna, magnetotérmico y diferencial.
 > Fuentes de alimentación 5/12/24v.
Sistema de Alimentación Ininterrumpida:
 > SAI de 6 tomas/15 min.
Personalización/Customización:
 > Vinilo de corte/ Imagen digital.
 > Aerografía o Graffiti multicolor.
 > Pintura Industrial en varios **Colores RAL**.

ADAPTACIONES OPCIONALES

Disposición de pantalla:
 > Horizontal.
Lectores:
 > Código de Barras / QR.
 > DNle.
 > RFID / NFC.
 > Lector de huellas.
Módulo TPV Ingenico,Verifone o Hipercom:
 > Lector de tarjetas + PinPad + Contactless.
Sistema de refrigeración:
 > Ventilación forzada.
Frontal personalizado con calado:
 > Con o sin retroiluminación leds.

VALORES DE PRODUCTO

> Para colgar en cualquier muro o pared.
 > Viabilidad de instalación en espacios reducidos.
 > Protección antivandálica.
 > Fácil de personalizar con imagen digital o vinilos de corte.
 > Integración de componentes como webcam, lector de tarjetas y/o DNle.
 > Puerta delantera para instalación/mantenimiento

MEDIDAS DE PRODUCTO Y VERSIONES DE PRODUCTO

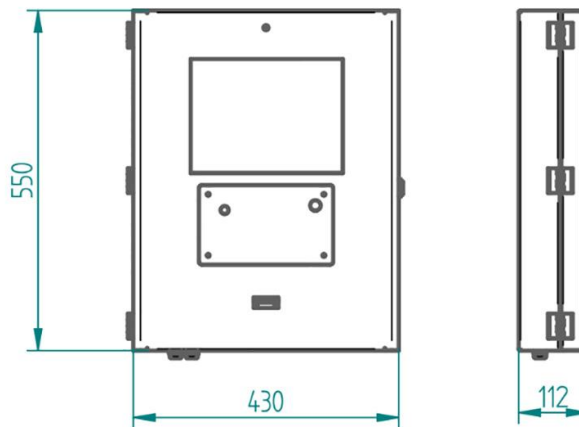

APLICACIONES MÁS HABITUALES

> Soluciones Embedded.
 > Punto de información.
 > Identificación.
 > Aplicaciones de AutoServicio
 > Videoporteros
 > Control de accesos, piscinas, pistas de tenis.
 > Apuestas deportivas
 > Comunidades de vecinos

REFERENCIAS ALTERNATIVAS

> eControl.
 > eMural.

SECTORES MÁS HABITUALES

> Turismo, hostelería y restauración.
 > Deportes y ocio.
 > Educación y Sanidad.
 > Logística y transporte.
 > Museos y bibliotecas.
 > Admon. públicas (eAdministración, organismos oficiales, corporaciones).
 > Comunicación, publicidad y marketing.

CASOS DE ÉXITO

DETALLE

CASO DE ÉXITO

DETALLE

